

Te koop



Moerweg 130
2531 BB Den Haag

Kenmerken

Vraagprijs	€ 325.000 k.k.
Status	Beschikbaar
Oplevering	In overleg
Soort appartement	Portiekflat, appartement
Soort bouw	Bestaande bouw
Bouwjaar	1939
Ligging	Aan het water, aan rustige weg, vrij uitzicht
Oppervlakte	80m ²
Inhoud	271m ³
Slaapkamers	3
Badkamers	1
Verdiepingen	1
Energielabel	C
Isolatie	Gedeeltelijk dubbel glas
Warm water	C.v.-ketel
Verwarming	C.V.-ketel
Ketel	(combi-ketel, eigendom)
Schuur	Box

Alle vermelde afmetingen zijn indicatief en kunnen afwijken van de werkelijkheid.

Omschrijving

MOERWEG 130, MOERWIJK

Op een centrale locatie in de wijk Moerwijk ligt dit ruime 4-kamer appartement van circa 80 m² woonoppervlakte. De woning is enige tijd geleden gerenoveerd en beschikt over drie slaapkamers en een praktische indeling, wat zorgt voor comfortabel wonen.

De woning is gelegen in de wijk Moerwijk, een levendige buurt in Den Haag. In de directe omgeving vindt u diverse winkels, supermarkten en voorzieningen voor de dagelijkse boodschappen. Op korte afstand liggen de winkelstraten zoals de Dierenselaan en Apeldoornselaan, waar u een gevarieerd aanbod vindt. Daarnaast zijn er scholen, sportfaciliteiten en openbaar vervoer (tram en bus) op korte afstand aanwezig. Het Zuiderpark ligt op loop- en fietsafstand en biedt volop mogelijkheden voor sport en ontspanning. Het centrum van Den Haag is eenvoudig bereikbaar per fiets of openbaar vervoer. Ook de uitvalswegen richting de A4, A12 en A13 zijn snel te bereiken, wat zorgt voor een goede verbinding met steden als Rotterdam, Amsterdam en Utrecht.

Indeling: (voor maatvoering zie plattegronden)

Via de entree komt u binnen in de hal, die toegang biedt tot de verschillende vertrekken van de woning. De woonkamer bevindt zich aan de voorzijde en biedt voldoende ruimte voor een comfortabele zit- en eethoek.

De keuken ligt aan de achterzijde van de woning en is voorzien van diverse apparatuur. Vanuit de keuken heeft u toegang tot het balkon, een fijne plek om buiten te zitten. Het appartement beschikt over drie slaapkamers van goed formaat, die flexibel in te delen zijn als slaap-, werk- of hobbykamer. De badkamer is voorzien van een douche en wastafel. Daarnaast is er een separaat toilet aanwezig. Ook beschikt de woning over een praktische bergkast en nog een losse berging.

Bijzonderheden:

- Voormalige huurwoning!
- VvE in opstartfase, 1/4e aandeel
- Ca. 80 m²
- Bouwjaar 1939
- Energielabel C
- Erfpacht eeuwigdurend, grondwaarde bedraagt € 13.524,00 en de canon bedraagt per halfjaar € 223,15 + € 17,00 beheerkosten.
- Notariskeuze voorbehouden aan verkoper (Burgemeestre en Partners)
- Ouderdoms/-asbestclausule van toepassing.
- Niet zelfbewoners clausule van toepassing.
- Oplevering kan snel.

De Meetinstructie is gebaseerd op de BBMI. De Meetinstructie is bedoeld om een meer eenduidige manier van meten toe te passen voor het geven van een indicatie van de gebruiksoppervlakte. De Meetinstructie sluit verschillen in meetuitkomsten niet volledig uit, door bijvoorbeeld interpretatieverschillen, afrondingen of beperkingen bij het uitvoeren

Omschrijving

van de meting.

Interesse in dit huis? Schakel direct uw eigen NVM-aankoopmakelaar in. Uw NVM-aankoopmakelaar komt op voor uw belang en bespaart u tijd, geld en zorgen. Adressen van collega NVM-aankoopmakelaars in Haaglanden vindt u op Funda.nl

Deze informatie is door ons met de nodige zorgvuldigheid samengesteld. Onzerzijds wordt echter geen enkele aansprakelijkheid aanvaard voor enige onvolledigheid, onjuistheid of anderszins, dan wel de gevolgen daarvan.

Foto's

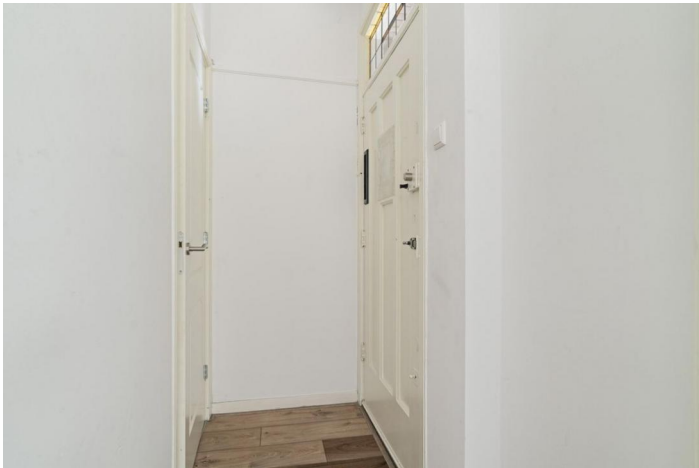

Foto's



Foto's

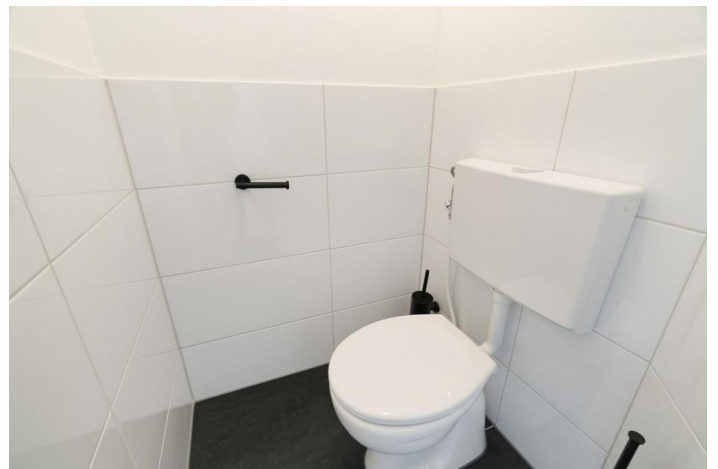

Foto's



Foto's

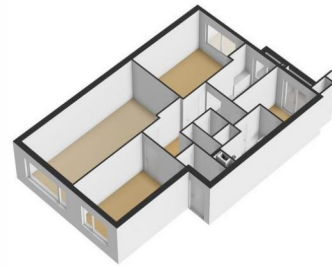

← 1.17 m →

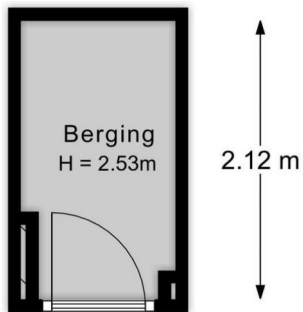

Berging

